

雨水浸透・貯留施設設置費補助金制度

申請時に用意していただくもの

(1) 申請書

申請年月日 : 見積書の日付より後になります。

申請者の住所 : 申請者宛に書類を郵送いたしますので、現住所(郵送先)を記入してください。

氏名 : 自書する場合、印鑑は不要です。自書しない場合は、記名押印してください。その際、申請書・完了届・口座振替(登録)申請書は同じ印鑑を使用してください。(認印可)

施工箇所 : 設置箇所の住所を記入してください。

住宅の建築面積 : 建築面積(建物を上から見た面積)を記入してください。

※建築面積が分からない場合は、1階の床面積でも良いです。

施工の方法 : 直営か請負かどちらかに○で囲んでください。(請負の場合は業者名を記入してください。)

着手及び完了 : おおよその日付でかまいませんが、着手日は申請日から概ね2週間後としてください。

予定年月日 ※同一年度内で工事が完了しない場合は、補助金の交付はできません。

※物品の購入や着手は「補助金交付決定通知書」が届いてからにしてください。

見積額 : 消費税も入れた金額でお願いします。

(2) 案内図

設置する住居の場所が判るものを添付してください。

(3) 配置図

敷地・建物の簡単な平面図に設置箇所を示したものを添付してください。配置図(例)

その平面図に、**敷地・建物の面積**及び**寸法**も入れてください。

浸透枿の場合は雨どい・配管も明示してください。(手書きでも可)

※申請後に設置箇所を変更したい場合は、施工前に再度河川課と協議してください。

(協議せず、設置箇所を変更した場合は、補助金を交付できない場合があります)

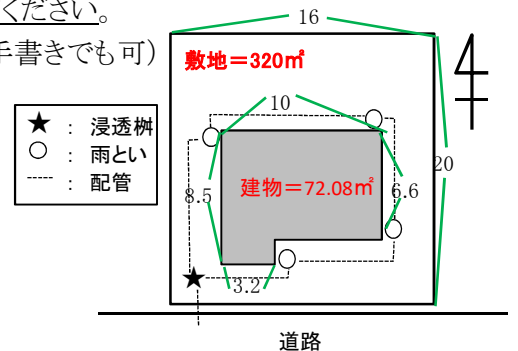

(4) 構造図

浸透枿 : 標準構造であれば標準図を添付してください。

貯留槽 : 寸法・容量の分かるものを添付してください。(パンフレットのコピー等)

(5) 見積書

業者に依頼する場合 : 施工業者の見積書[法人の場合は社印が押してあるもの]

※見積もりは項目ごと記載してください。(雨水浸透枿A型 一式〇〇円 という見積りは不可)

(例 : 浸透枿A型)

名称	数量	金額	備考
雨水浸透枿	1 基	円	材料費
トレンチ管	1.2 m	円	材料費
4号単粒碎石	1.1 m ³	円	材料費
透水シート	8 m ²	円	材料費
オーバーフロー管	1 m	円	材料費
土工	1 式	円	
設置費	1 式	円	
その他必要項目を追加してください。			
諸経費	1 式	円	
消費税		円	
合計		円	

自分で施工する場合 : 材料費の見積書(販売店の見積書) [法人の場合は社印が押してあるもの]

雨水浸透・貯留施設設置費補助金制度

完成時に用意していただくもの

(1) 完了届

印鑑：自書する場合、印鑑は不要です。自書しない場合は、記名押印してください。その際、申請書・完了届・口座振替(登録)申請書は同じ印鑑を使用してください。(認印可)

(2) 写真

施工前・施工状況・完了のわかる写真を添付してください。
浸透枿の場合は、出来形寸法がわかる写真も添付してください。

(3) 領収書

領収書は、原本を提出してください。
金額が5万円以上100万円未満の場合は200円の収入印紙が貼ってあるか確認してください。
コピー提出の場合は書類提出時に**原本の提示**をお願いします。

業者に依頼した場合：施工業者の領収書(法人の場合は社印が押してあるか確認)

自分で施工した場合：材料費の領収書(購入先の領収書)

※領収書は、レシート兼用のものは不可。

(4) 口座振替(登録)申請書

印鑑：自書する場合、印鑑は不要です。自書しない場合は、記名押印してください。その際、申請書・完了届・口座振替(登録)申請書は同じ印鑑を使用してください。(認印可)

口座名義：申請者名義の口座としてください。

設置後の管理について

・雨水浸透マス・・・マスの中のごみは、目詰まりの原因になりますので取り除いて下さい。

・雨水貯留槽・・・雨が降る前には、貯水槽を空にして下さい。